

Garantia de 2 (dois) anos

A ACCO Brands utiliza matéria-prima de qualidade na fabricação de seus produtos e garante contra defeitos de material e de fabricação, em condições normais de uso e manutenção. Esta garantia é válida pelo prazo de 2 (dois) anos (garantia contratual) – além da garantia legal – contados a partir da data de aquisição do produto, identificada pela Nota Fiscal de venda ao Consumidor Final.

A obrigação da Tilibra sob esta garantia é limitada à substituição ou restituição do valor pago. A substituição poderá ser feita por produto idêntico ou similar. Para isso, solicitamos que guarde a Nota Fiscal do seu produto e entre em contato conosco através do nosso Serviço de Atendimento ao Cliente: sac@tilibra.com.br

Somente são cobertos pela garantia defeitos que prejudiquem as condições normais de uso, exceto desgaste normal pelo uso.

Itens excluídos desta garantia:

- Defeitos ou danos decorrentes de testes, instalação, alteração, modificação de qualquer espécie no produto;
- Defeitos ou danos decorrentes de mau uso, tais como queda, sobrecarga, uso do equipamento fora das especificações recomendadas pelo manual do usuário;
- Defeitos ou danos causados por agentes naturais (enchente, maresia, descarga elétrica e outros), exposição excessiva ao calor, vapor ou umidade.

Esta garantia é intransferível e terminará automaticamente se o comprador original do produto vender ou se desfizer, de qualquer outra maneira, do produto.

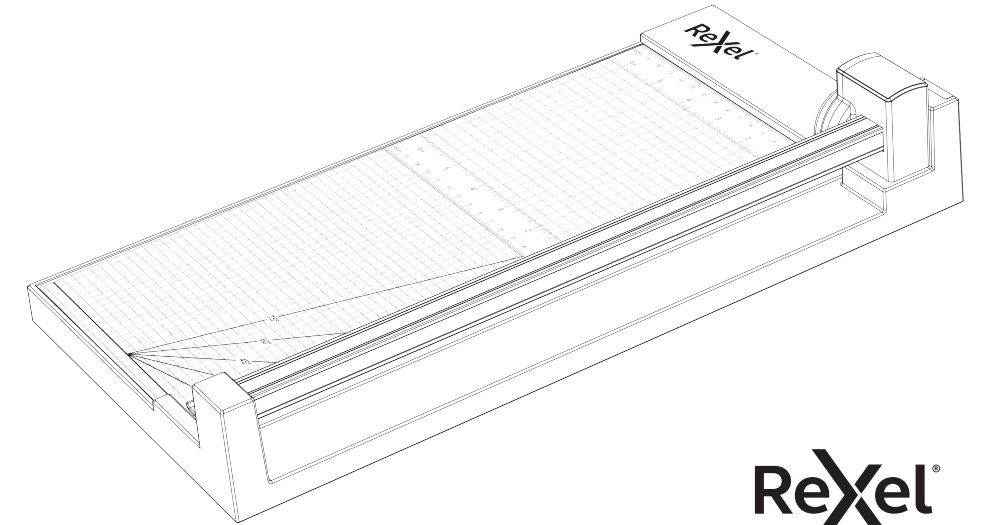

Rexel®

Bypass Trimmer
model 1210P

Tranche-papier
à guillotine
modèle 1210P

Guillotina
modelo 1210P

Refiladora de Mesa
modelo 1210P



 ACCO UK LIMITED
Oxford House, Oxford Road
Aylesbury, Bucks, HP21 8SZ
UNITED KINGDOM
www.rexeurope.com

 ACCO Brands Australia
2 Coronation Ave
Kings Park, NSW 2148
www.accobrands.com.au

 ACCO Brands Asia Pte Ltd
5A Toh Guan Road East,
#06-03, Singapore 608830
www.accobrands.com.sg

 Importado e distribuído por:
TILIBRA PRODUTOS DE
PAPELARIA LTDA.
CNPJ: 44.990.901/0001-43
Rua Aymorés, 6-9 - Bauru/SP
www.tilibra.com.br

 ACCO Brands Chile S.A.
Avda Pdte Riesco # 5711
Of, 201, Las Condes.
Santiago, Chile.
Zip Code 7561114
www.accobrands.cl

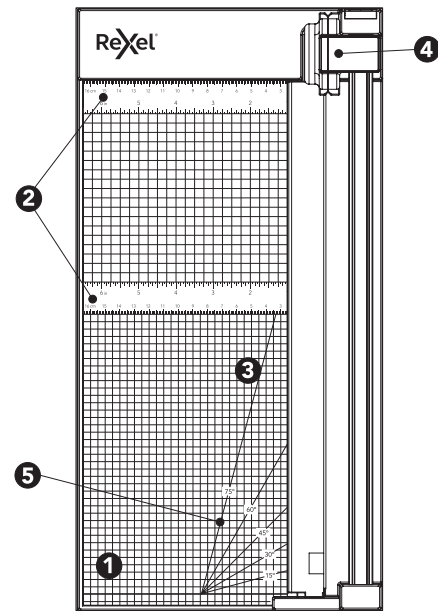

KEY FEATURES

- 1 Trimmer base
- 2 Inch and metric ruler
- 3 Protective guard rail
- 4 Cutter
- 5 Angle measures

CARACTERÍSTICAS PRINCIPALES

- 1 Base de corte
- 2 Regla métrica y de pulgadas
- 3 Riel protector
- 4 Mango de corte
- 5 Guías de ángulos

CAUTIONARY STATEMENTS

- Trimmer should be operated by an adult
- Check the fittings of the rotary blade and cutting rail from time to time.
- Do not touch the edge of the blade
- Always operate trimmer with both hands on a stable base or desk
- Remove staples, paper clips, etc before cutting
- Do not cut metal film or film containing glass etc.
- Do not cut more than 10 sheets of paper (80gsm)
- Do not carry trimmer by holding onto the cutting blade handle
- Keep away from children
- Trimmers can be cleaned with a dry lint-free cloth

VORSICHTSHINWEISE

- Der Schneider muss von einem Erwachsenen bedient werden
- Die Befestigungsteile der Rollenklinge und die Schneidschiene gelegentlich überprüfen.
- Die Kante der Klinge nicht berühren
- Beim Bedienen des Schneiders müssen sich beide Hände immer auf einer stabilen Unterlage oder einem Schreibtisch befinden
- Vor dem Schneiden Heftklammern, Büroklammern usw. entfernen
- Keine Metallfolien oder Folien mit Glas usw. schneiden
- Schneiden Sie nicht mehr als 10 (80gsm) Blatt Papier
- Den Schneider nicht am Griff der Schneidklinge tragen
- Von Kindern fernhalten
- Trimmer können mit einem trockenen, fusselfreien Tuch gereinigt werden

DECLARACIONES DE PRECAUCIÓN

- La cizalla debe ser operada por un adulto.
- Revisar ocasionalmente la colocación entre el mango de corte y el riel.
- No tocar el borde de la cuchilla.
- Operar siempre la cizalla con ambas manos y sobre una base o escritorio estable.
- Retirar las grapas, clips, etc. antes de cortar.
- No cortar películas de metal o películas que contengan vidrio, etc.
- No cortar más hojas de la capacidad indicada.
- No transportar la cizalla sosteniéndola por el mango de corte.
- No corte mas de 8 hojas de papel (80 grs) a la vez.
- Mantener este producto alejado de los niños
- Las Guillotinas deben ser limpiadas con un paño seco (idealmente que no bote pelusas)

ORIENTAÇÕES

- A refiladora deve ser operada por um adulto
- Verifique os encaixes da lâmina sobre o trilho ocasionalmente
- Não toque a ponta da lâmina
- Sempre opere o equipamento com duas mãos e sobre uma superfície estável
- Remova grampos e clips antes de refilar
- Não refilte filme metálico ou que contenha vidro
- Não refilte mais de 10 folhas padrão (80g/m²) simultaneamente
- Não carregue a refiladora pela lâmina
- Mantenha o equipamento longe de crianças
- A refiladora pode ser higienizada com um pano seco e que não solte fiapos

HAUPTMERKMALE

- 1 Schneidersockel
- 2 Lineal mit Zoll- und metrischer Einteilung
- 3 Schutzschiene
- 4 Schneidmechanismus
- 5 Winkelmessung

PRINCIPAIS COMPONENTES

- 1 Base da refiladora
- 2 Régua (centímetros e polegadas)
- 3 Barreira de segurança
- 4 Lâmina
- 5 Guias de ângulos

Limited Two (2) Years Warranty

ACCO Brands USA LLC, 4 Corporate Drive, Lake Zurich, IL 60047 (in Canada, ACCO Brands Canada Inc., 5 Precidio Court, Brampton, ON L6S6B7; and in Mexico, ACCO Mexicana, S.A. de C.V. Av. Circuito Industrial Norte #6 Parque Industrial Lerma 52000, Lerma Edo. de México) (each, respectively, "ACCO Brands") warrants to the original purchaser that this ACCO Brands product is free from defects in workmanship and material under normal use and service for a period of 2 years after purchase. ACCO Brands' obligation under this warranty is limited to replacement or repair, at ACCO Brands' option, of any warranted part found defective by ACCO Brands without charge for material or labor. Any replacement, at ACCO Brands' option, may be the same product or a substantially similar product that may contain remanufactured or refurbished parts. This warranty shall be void in the following circumstances: (i) if the product has been misused, (ii) if the product has been damaged by negligence or accident, or (iii) if the product has been altered by anyone other than ACCO Brands or ACCO Brands' authorized agents. For warranty execution, please call 1-800-541-0094 in the USA/ 1-800-268-3447 in Canada/1-800-759-6825 in Mexico or go to www.swingline.com. TO THE EXTENT ALLOWED BY APPLICABLE LAW, THIS WARRANTY IS IN LIEU OF ALL OTHER EXPRESSED WARRANTIES. REPRESENTATIONS OR PROMISES INCONSISTENT WITH OR IN ADDITION TO THIS WARRANTY ARE UNAUTHORIZED AND SHALL NOT BE BINDING ON ACCO BRANDS. TO THE EXTENT PERMITTED BY APPLICABLE LAWS, ANY IMPLIED WARRANTIES (IF APPLICABLE) ARE LIMITED IN DURATION TO THE DURATION OF THIS WARRANT. SOME STATES AND JURISDICTIONS DO NOT ALLOW LIMITATIONS ON HOW LONG AN IMPLIED WARRANTY LASTS, SO THE ABOVE LIMITATION MAY NOT APPLY TO YOU. TO THE EXTENT PERMITTED BY APPLICABLE LAW, IN NO EVENT SHALL ACCO BRANDS BE LIABLE FOR ANY SPECIAL, INCIDENTAL, PUNITIVE, EXEMPLARY, CONSEQUENTIAL OR SIMILAR DAMAGES, WHETHER OR NOT FORSEEABLE. SOME STATES AND JURISDICTIONS DO NOT ALLOW THE EXCLUSION OR LIMITATION OF SPECIAL, INCIDENTAL, PUNITIVE, EXEMPLARY, CONSEQUENTIAL, OR SIMILAR DAMAGES, SO THE ABOVE EXCLUSION OR LIMITATION MAY NOT APPLY TO YOU. FOR CONSUMERS WHO HAVE THE BENEFIT OF CONSUMER PROTECTION LAWS OR REGULATIONS IN THEIR JURISDICTION OF PURCHASE OR, IF DIFFERENT, IN THEIR JURISDICTION OF RESIDENCE, THE BENEFITS CONFERRED BY THIS WARRANTY ARE IN ADDITION TO ALL RIGHTS AND REMEDIES CONVEYED BY SUCH CONSUMER PROTECTION LAWS AND REGULATIONS. To the extent permitted by law, this warranty is not transferable and will automatically terminate if the original product purchaser sells or otherwise disposes of the product. This warranty gives you specific legal rights. Other rights, which vary from jurisdiction to jurisdiction, may exist. In addition some jurisdictions do not allow (i) the exclusion of certain warranties, (ii) limitations on how long an implied warranty lasts and/or (iii) the exclusion or limitation of certain types of costs and/or damages, so the above limitations may not apply. If any parts become damaged discontinue use, contact your local ACCO brands office.

Der Betrieb des Geräts ist bei normaler Verwendung für 2 Jahre ab Kaufdatum gewährleistet. Innerhalb des Gewährleistungszeitraums wird ACCO Brands Europe nach eigenem Ermessen das defekte Gerät entweder kostenlos instandsetzen oder ersetzen. Die Gewährleistung deckt keine Mängel ab, die aufgrund missbräuchlicher Verwendung oder Verwendung für unangemessene Zwecke entstanden sind. Ein Nachweis des Kaufdatums muss vorgelegt werden. Instandsetzungen oder Änderungen, die durch nicht von ACCO Brands Europe autorisierten Personen vorgenommen werden, setzen die Gewährleistung außer Kraft. Es ist unser Ziel, sicherzustellen, dass die Leistung unserer Produkte den angegebenen technischen Daten entspricht. Diese Gewährleistung stellt keine Einschränkung der nach dem geltenden Kaufvertragsrecht gültigen Rechte des Verbrauchers dar. Wenn Teile beschädigt werden, wenden Sie sich an Ihr lokales ACCO Brands-Büro

Garantía 2 años Chile

ACCO Brands utiliza materias primas de calidad en la fabricación de sus productos y garantías contra defectos de material y mano de obra, en condiciones normales de uso y mantenimiento. Esta garantía tiene una vigencia de 2 (dos) años (garantía contractual) - además de la garantía legal - contados a partir de la fecha de compra del producto, identificada por la factura de venta al Consumidor Final. La obligación de ACCO Brands Chile bajo esta garantía se limita a la reparación o al reemplazo del producto. La sustitución podrá realizarse por un producto idéntico o similar. Para ello, le solicitamos que conserve la boleta o factura de su producto y se comunique con nosotros a través de nuestro Servicio de Atención al Cliente: info.chile@acco.com

La garantía solo cubre los defectos que afecten a las condiciones normales de uso, a excepción del desgaste normal. Elementos excluidos de esta garantía:

- Defectos o daños resultantes de pruebas, instalación, alteración, modificación de cualquier tipo en el producto;
- Defectos o daños resultantes de un mal uso, como caídas, sobrecargas, uso del equipo fuera de las especificaciones recomendadas por el manual de usuario;
- Defectos o daños causados por agentes naturales (inundación, aire salado, descarga eléctrica y otros), exposición excesiva al calor, vapor o humedad.

Esta garantía es intransferible y terminará automáticamente si el comprador original del producto vende o desecha el producto.

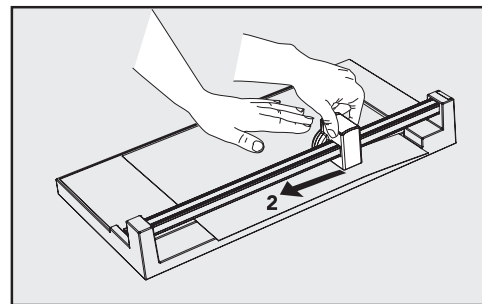
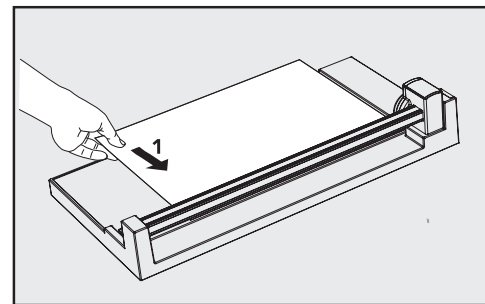

Replacing cutting tool

