



- Ⓒ Instruction Manual
- Ⓕ Manuel d'utilisation
- Ⓓ Bedienungsanleitung
- Ⓘ Manuale d'istruzioni
- Ⓔ Manual de instrucciones
- Ⓖ Gebruiksaanwijzing
- Ⓒ Bruksanvisning
- Ⓓ Manual de Instruções
- Ⓓ Instrukcja obsługi
- Ⓒ Руководство по эксплуатации
- Ⓒ Návod k obsluze
- Ⓒ Használati útmutató

SmartCut™

A100 & A200



To register and activate
the warranty go to
www.rexeleurope.com

ATTENTION

SmartCut™ A100 & A200

English	4
Français	6
Deutsch	8
Italiano	10
Español	12
Nederlands	14
Svenska	16
Português	18
Polski	20
Русский	22
Česky	24
Magyar	26

- ⓖ Great for home, office and school
- ⓕ Idéale pour la maison, le bureau et l'école
- ⓓ Ideal geeignet für Zuhause, Schule und Büro
- ⓖ Ideale a casa, in ufficio e a scuola
- ⓔ Ideal para casa, oficina y colegios
- Ⓝ Zeer geschikt voor thuis, op kantoor of op school
- Ⓢ Utmärkt för hem, kontor och skola
- ⓖ Ideal para casa, escritorio e colégios
- ⓖ Doskonała dla domu, biura, szkoły
- Ⓡ Отлично подходит для дома, офиса и школы
- ⓗ Kiválóan használható otthoni, irodai és iskolai célokra
- Ⓒ Ideální pro domácnost, kancelář a školu

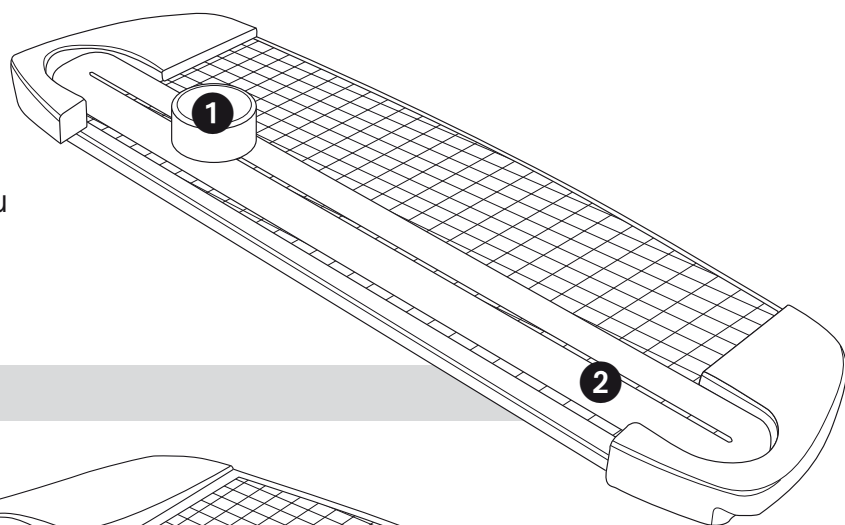

SmartCut™ A100

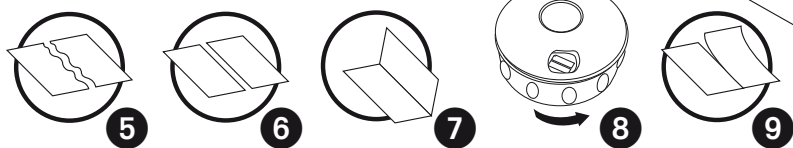
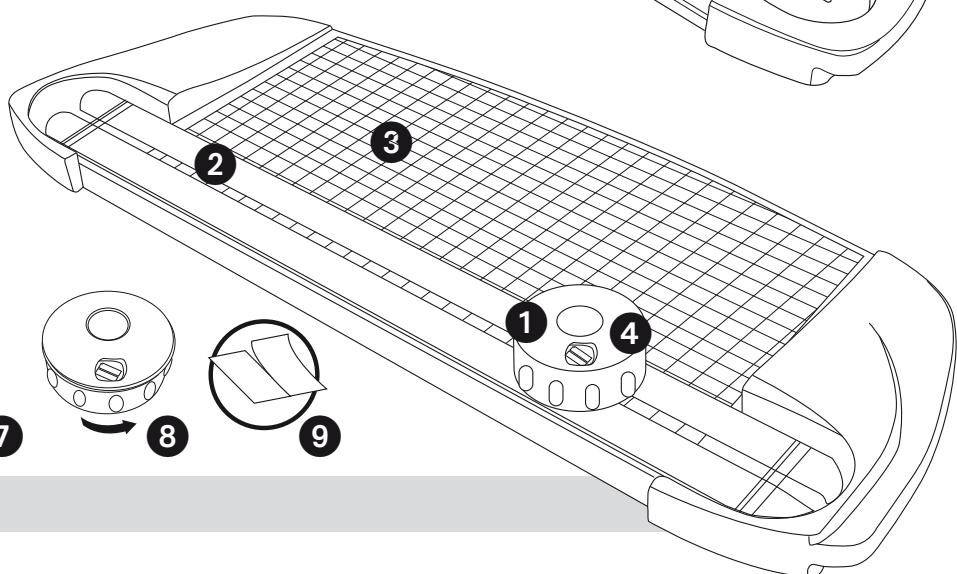

SmartCut™ A200

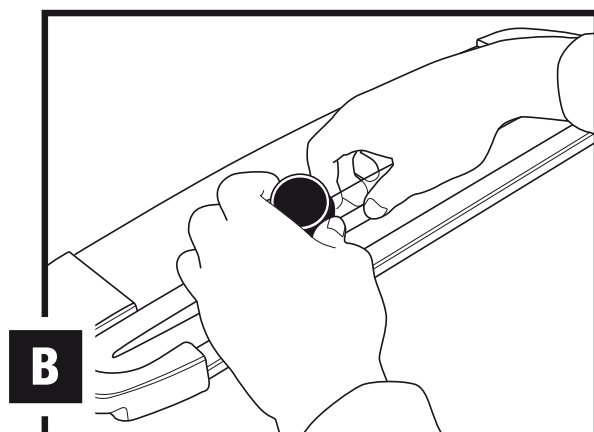
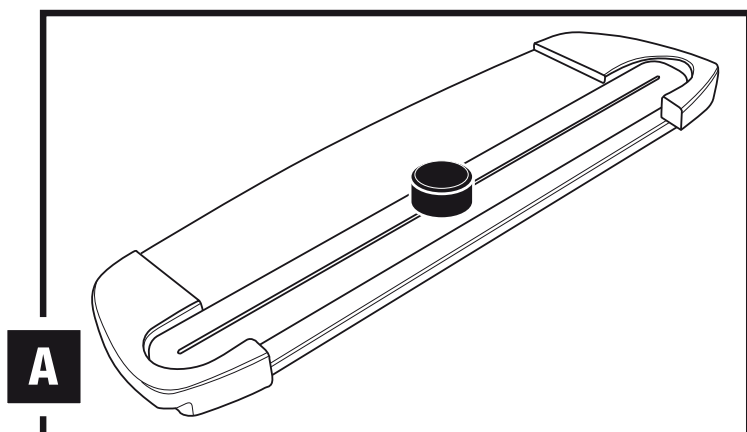

Specifications

Models	SmartCut™ A100	SmartCut™ A200
Product code	2101961	2101962
Sheet Capacity 80g/m ²	1-5 sheets	1-5 sheets
Cutting Guide	Inches and Centimeters	Inches and Centimeters
Cutting Length	300mm	300mm

- 1 Blade housing
- 2 Transparent cutting guide and ruler
- 3 Alignment grid for accuracy
- 4 3-blade dial with rubber grip
- 5 Wave
- 6 Straight
- 7 Score
- 8 Window shows the cutting style selected
- 9 Try perforator, straight and score blade dial too (Product code 2101982)



NOTE: Please retain this information regarding safe operation of this paper trimmer



CAUTION: Sharp blade, do not touch the edge of the blade



CAUTION: Close supervision is required when this product is used near children

Operating the trimmer

- 1 Place the trimmer on a stable, flat surface such as a table or desktop.
- 2 Slide the blade knob to either ends of the ruler.
- 3 Select cutting style by turning the knob.
- 4 Place material to be trimmed at the desired position using transparent paper guide and hold material securely in place with left hand. Grid pattern and scale can be used for alignment.
- 5 You can cut in both directions by sliding down on cutting knob assembly with right hand.
- 6 Do not make a return trip cut with the trimmer.
- 7 The trimmer can cut laminated material (80gsm using up to 250 micron pouches) max. 1 sheet at a time.
- 8 When the blade does not cut cleanly, replace the knob.

Cutting restrictions

- Remove staples, paper clips etc before cutting
- Do not cut metal film or film containing glass etc.
- Do not cut more sheets than capacity allows
- Trimmer should be operated by an adult or under adult supervision
- Do not carry trimmer by holding onto the cutting blade handle
- Always operate trimmer with both hands on a stable base or desk
- Do not touch the edge of the blade
- Check the fittings of the rotary blade and cutting rail from time to time

Service

Do not attempt to service or repair the unit yourself. If your trimmer is under warranty return it to the point of purchase for replacement or repair. If your trimmer is no longer under the point of purchase return period and requires replacement or repair, please contact your supplier for further assistance.

To replace the blade carrier

- 1 Slide carrier to the centre of the cutting guide at the 15cm mark **A**.
- 2 Open the cutting guide slightly and remove the used carrier. Snap in the new carrier. Your fingers will not touch the blade **B**.
- 3 Only use the accessories that are approved by the manufacturer.

Guarantee

Operation of this machine is guaranteed for two years from date of purchase, subject to normal use. Within the guarantee period, Rexel will at its own discretion either repair or replace the defective machine free of charge. Defects due to misuse or use for inappropriate purposes are not covered under the guarantee. Proof of date of purchase will

be required. Repairs or alterations made by persons not authorised by Rexel will invalidate the guarantee. It is our aim to ensure that our products perform to the specifications stated. This guarantee does not affect the legal rights which consumers have under applicable national legislation governing the sale of goods.

Register this product online at www.rexeurope.com

Caractéristiques techniques

Modèle	SmartCut™ A100	SmartCut™ A200
Code Produit	2101961	2101962
Capacité de coupe (A4 80g/m ²)	1 à 5 feuilles	1 à 5 feuilles
Graduations	En centimeters et en pouces	En centimeters et en pouces
Longueur de coupe	300mm	300mm

- 1 Porte lame
- 2 Guide de coupe transparent
- 3 Plateau quadrillé pour une coupe précise
- 4 Curseur à 3 lames avec cadran et grip caoutchouté
- 5 Coupe vaguelette
- 6 Coupe droite
- 7 Rainage
- 8 La fenêtre du cadran affichant le style de coupe sélectionné
- 9 Essayez aussi le curseur avec lames de prédécoupage, coupe droite et de rainage ! (Product Code 2101982)



ATTENTION : Merci de suivre ces instructions pour votre sécurité lors de l'utilisation de cette coupeuse.



ATTENTION : Lame affûtée – ne pas toucher le fil de la lame.



ATTENTION : Une surveillance étroite de l'appareil est nécessaire lorsqu'il est utilisé à proximité d'enfants.

Pour utiliser la coupeuse

- 1 Installer la coupeuse sur une surface plane et stable comme une table ou un bureau.
- 2 Faire coulisser le curseur de coupe vers l'une ou l'autre extrémité de la règle.
- 3 Sélectionner le style de coupe en tournant le curseur.
- 4 Positionner le papier à couper à l'aide du guide papier transparent, de la table quadrillée ou des règles graduées. Tenir le papier fermement en place à l'aide de la main gauche pendant la coupe.
- 5 Vous pouvez couper dans les deux directions en faisant coulisser le curseur en appuyant légèrement dessus de la main droite.
- 6 Ne pas effectuer de retour de coupe avec la poignée. Toujours commencer à partir du haut.
- 7 Cette coupeuse peut couper un document 80g plastifié avec une pochette d'une épaisseur maxi de 250µ. Attention : ne couper qu'un seul support à la fois.
- 8 Lorsque la coupe n'est plus nette, remplacez la lame.

Précautions

- Avant la coupe, ôter les agrafes, les trombones etc.
- Ne pas couper papier métallique, papier de verre etc.
- Ne pas couper plus de feuilles que ne le permet la capacité de coupe.
- La coupeuse doit être utilisée par un adulte ou sous la surveillance d'un adulte.
- Ne pas transporter la coupeuse en la tenant par la poignée.
- Utilisez toujours la coupeuse des deux mains et installez-la sur une surface stable.
- lame affûtée – ne pas toucher le fil de la lame
- Contrôlez régulièrement les vis de la lame de coupe et du guide de coupe.

Service technique

N'essayez pas de réparer vous même votre produit. Si votre coupeuse est sous garantie, retournez la à votre revendeur pour échange ou réparation. Si elle ne l'est plus, merci de vous rapprocher de votre fournisseur, pour plus de renseignements.

Pour remplacer la lame

- 1 Faire glisser le curseur jusqu'au centre du guide de coupe à 15cm **A**.
- 2 Ecarter délicatement le guide de coupe et retirer le curseur usagé. Introduire le nouveau curseur. Vos doigts ne toucheront pas la lame **B**.
- 3 N'utilisez que les accessoires approuvés par le fabricant.

Garantie

Le fonctionnement de cette machine est garanti pendant deux ans à compter de la date d'achat, sous réserve de conditions normales d'utilisation. Durant la période de garantie, Rexel choisira de réparer ou remplacer gratuitement la machine. Les défauts dus à une mauvaise utilisation ou une utilisation non appropriée ne sont pas couverts par cette garantie. La preuve de la date d'achat sera demandée. Les

réparations ou modifications effectuées par des personnes non autorisées par Rexel invalideront la garantie. Notre objectif est de nous assurer que nos produits réalisent les performances déclarées. Cette garantie n'affecte pas les droits légaux des consommateurs au titre de la législation nationale en vigueur régissant la vente des biens de consommation.

Enregistrez ce produit en ligne à www.rexeurope.com

Beschreibung

Modell	SmartCut™ A100	SmartCut™ A200
Bestellnummer	2101961	2101962
Schneidekapazität 80g/m ²	1-5 Blätter	1-5 Blätter
Masseinteilung	In cm und Zoll	In cm und Zoll
Verarbeitet Formate	Bis 300mm (A4)	Bis 300mm (A4)

- 1 Messerkopf
- 2 Rostfreies Stahlmesser schneidet in beiden Richtungen
- 3 Schneidevorlagen für präzises Schneiden
- 4 3 Schneidearten mit Plastikgriff
- 5 Wellenschnitt
- 6 gerader Schnitt
- 7 Falzen
- 8 Im Fenster ist die ausgewählte Schneideart ersichtlich
- 9 Probieren Sie auswechselbaren Schneidekopf zum perforieren, schneiden und falzen (Product code 2101982)



ANMERKUNG: Für eine sichere Anwendung des Schneidegeräts, erinnern Sie sich bitte an diese Informationen!



ACHTUNG: Messerklinge nicht berühren, Verletzungsgefahr.



ACHTUNG: Es ist große Vorsicht geboten, wenn dieses Gerät in der Nähe von Kindern betrieben wird.

Benutzung des Schneidegeräts

- 1 Stellen Sie das Schneidegerät auf eine stabile, flache Oberfläche. Tisch, Schreibtisch.
- 2 Schneideknopf kann zu beiden Enden des Lineals geschoben werden
- 3 Durch Drehen des Schneidekopfes können sie die gewünschte Schneideart auswählen
- 4 Legen Sie das zu schneidende Material, unter Zuhilfenahme des trans-partenter Papierführer, auf die gewünschte Position. Halten Sie das Material während des Schneidens mit der linken Hand sicher in Position.
- 5 Sie können in beide Richtungen schneiden, indem Sie den Schneidekopf nach unten drücken. Schneidegerät vorzugsweise mit der rechten Hand nutzen.
- 6 Machen Sie keine Rückwärts-Schnittbewegung. Beginnen Sie immer von oben mit der Schnittbewegung.
- 7 Der Trimmer kann Dokumente (80gsm), die mit einer Folienstärke von bis zu 250 micron laminiert sind, schneiden. Pro Vorgang bitte nur 1 Folie schneiden.
- 8 Wenn das Messer nicht mehr sauber schneidet, bitte Schneidegriff austauschen.

Schneidevorschriften

- Entfernen Sie vor dem Schneiden Heftklammern, Büroklammern etc.
- Schneiden Sie keine Metallstreifen, Glas enthaltende Materialien etc.
- Schneiden Sie nicht mehr Blätter pro Schneidevorgang, als wie es die Schneidekapazität erlaubt.
- Tragen Sie das Schneidegerät nicht am Schneidmessergriff.
- Bitte bedienen Sie den Trimmer immer mit beiden Händen und sorgen Sie dafür das der Trimmer auf einer stabilen Oberfläche wie z. Bsp. Schreibtisch steht.
- Messerklinge nicht berühren, Verletzungsgefahr.
- Kontrollieren Sie von Zeit zu Zeit die Befestigung der Schneidmesser und der Sicherheisschiene.

Service

Versuchen Sie nicht das Gerät selbst zu reparieren. Falls sich Ihre Schneidmaschine noch innerhalb der Garantie befindet, bringen Sie das Gerät zum Austausch oder zur Reparatur zu ihrem Händler zurück, benötigt die Maschine eine Reparatur nach Ablauf der Garantiezeit, kontaktieren Sie bitte Ihren lokalen Händler für entsprechende Unterstützung.

Zum wechseln der Messer

- 1 Schneidekopf zur Mitte des Lineals führen (an der 15 cm Linie am Lineal) **A**.
- 2 Das Lineal etwas öffne, den Schneidekopf rausnehmen und durch den Neuen ersetzen. Berühren Sie nicht die Schneidmesser **B**.
- 3 Bitte verwenden Sie zur Nutzung des Trimmers nur das vom Hersteller vorgesehene Zubehör.

Garantie

Wir übernehmen die Garantie für die Funktionsfähigkeit dieser Maschine bei normaler Nutzung für 2 Jahre ab Kaufdatum. Innerhalb des Garantiezeitraums repariert oder ersetzt Rexel die schadhafte Maschine kostenlos und nach eigenem Ermessen. Mängel aufgrund von Mißbrauch oder Zweckentfremdung fallen nicht unter die Garantie. Das Kaufdatum ist nachzuweisen. Reparaturen oder Veränderungen, die

durch nicht von Rexel autorisierte Personen durchgeführt werden, heben die Garantie auf. Wir wollen sicherstellen, dass unsere Produkte die in den Spezifikationen angegebene Leistung erbringen. Diese Garantie beeinträchtigt keine gesetzlichen Rechte, die Verbraucher gemäß der jeweils geltenden nationalen Rechtsprechung bezüglich des Verkaufs von Waren haben.

Registrieren Sie dieses Produkt online bei www.rexeleurope.com

Specifiche tecniche

Modello	SmartCut™ A100	SmartCut™ A200
Codice Prodotto	2101961	2101962
Capacità di taglio (80g/m ²)	1-5 fogli	1-5 fogli
Scala di misurazione	Pollici e centimetri	Pollici e centimetri
Lunghezza di taglio	300mm	300mm

- 1 Alloggiamento lama
- 2 Guida di taglio e righello trasparenti
- 3 Griglia di allineamento per precisione di taglio
- 4 Selezione a 3 lame con presa in gomma
- 5 Ondulato
- 6 Classico
- 7 Tratteggiato
- 8 La finestrella mostra il tipo di taglio selezionato
- 9 Oltre al taglio classico, provate la versione ondulata e tratteggiata per cordonatura (Product code 2101982)



NOTA: Seguire attentamente le istruzioni prima di utilizzare la taglierina.



NOTA: Attenzione la lama è affilata – Non toccare il bordo della lama



NOTA: Fare molta attenzione se il prodotto viene utilizzato in presenza di bambini.

Funzionamento

- 1 Posizionare la taglierina su un piano stabile come un tavolo od una scrivania.
- 2 Far scorrere la manopola lungo tutto il righello
- 3 Scegliere il tipo di taglio, facendo ruotare la manopola
- 4 Inserire il materiale da rifilare utilizzando la guida trasparente, trattenendolo in posizione con una mano al momento del taglio. La scala metrica ed il piano quadrettato possono essere usati per allineare correttamente i documenti.
- 5 E' possibile effettuare il taglio in ambo le direzioni, facendo scorrere verso il basso la manopola di taglio con la mano destra.
- 6 All'estremità in alto. Non tagliare al contrario ma far scorrere la lama fino all'estremità in alto prima di procedere al taglio.
- 7 La taglierina è in grado di rifilare materiale plastificato (carta da 80 g) con pouches fino a 250 micron (max. 1 foglio alla volta).
- 8 Se la lama non taglia con precisione, è opportuno sostituire la manopola.

Avvertenze

- Rimuovere eventuali punti metallici e graffette prima di procedere al taglio.
- Non tagliare pellicole metalliche o contenenti parti vetrose.
- Non tagliare un numero di fogli maggiori di quanti ne consenta la capacità della taglierina.
- Non premere il cursore per il taglio durante l'eventuale trasporto della taglierina da un posto all'altro.
- Si raccomanda di utilizzare la taglierina con entrambe le mani e su una base fissa.
- Attenzione la lama è affilata – Non toccare il bordo della lama
- Non tagliare al contrario ma far scorrere la lama fino all'estremità in alto prima di procedere al taglio.

Manutenzione

Non tentare di effettuare riparazioni personalmente. Se la taglierina è ancora coperta da garanzia, restituirla dove è stata acquistata per richiedere la sostituzione o la riparazione. Se la macchina non è più coperta dalla garanzia per la restituzione diretta, contattare il fornitore per richiedere assistenza tecnica.

Come sostituire la guida della lama

- 1 Far scorrere la guida fino al centro della barra di taglio in corrispondenza dei 15 cm **A**.
- 2 Sganciare la barra di taglio ed estrarre la guida usata. Inserire la nuova, evitando di toccare la lama con le dita **B**.
- 3 Utilizzare solo gli accessori approvati e raccomandati dal produttore.

Garanzia

Il funzionamento di questa macchina è garantito per 2 anni dalla data di acquisto, soggetto ad un uso normale. Durante il periodo di garanzia Rexel, a proprio giudizio, potrà riparare o sostituire gratuitamente la macchina difettosa. Difetti provocati da un uso errato o un uso improprio non sono coperti dalla garanzia. Sarà richiesta la prova della data di acquisto. Riparazioni

o modifiche effettuate da persone non autorizzate da Rexel rendono nulla la garanzia. È nostro obiettivo assicurare il funzionamento dei nostri prodotti nelle specifiche dichiarate. Questa garanzia non ha effetto sui diritti legali garantiti ai consumatori come effetto di leggi nazionali applicabili che regolano la vendita di beni.

Registrare il prodotto online presso www.rexeleurope.com

Especificaciones

Modelo	SmartCut™ A100	SmartCut™ A200
Referencia	2101961	2101962
Capacidad hojas – 80g/m ²	1-5 hojas	1-5 hojas
Guía de papel integrado	Pulgadas y centímetros	Pulgadas y centímetros
Luz de corte	300mm	300mm

- 1 Carcasa de cuchilla
- 2 Guía y regla transparente de corte
- 3 Guía de alineación en cuadrícula
- 4 Soporte con tres cuchillas
- 5 Ondulado
- 6 Corte recto
- 7 Doblado
- 8 La ventana muestra el tipo de corte seleccionado
- 9 Pruebe también el perforador, corte recto y doblado (Product code 2101982)



NOTA: Conserve esta información relacionada con el funcionamiento de esta guillotina de papel.



NOTA: La hoja está afilada. No toque el borde.



NOTA: Extreme las medidas de precaución si hay niños en las proximidades.

Funcionamiento de la guillotina

- 1 Coloque la guillotina en una superficie estable, plana, como una mesa o un escritorio.
- 2 Deslice el soporte de la cuchilla por ambos lados de la regla
- 3 Seleccione el tipo de corte girando el soporte.
- 4 Coloque el material a cortar en la posición deseada usando la guía de papel transparente y sujete firmemente el material con la mano izquierda mientras corta. Para la alineación pueden usarse la cuadrícula y la escala.
- 5 Puede cortar en ambas direcciones deslizando el dispositivo de corte con la mano derecha
- 6 No efectúe un corte de recorrido de ida y vuelta con la guillotina. Comience a cortar siempre desde la parte superior.
- 7 La cizalla puede cortar documentos (80 gms) plastificados con carteras de hasta 250 micras por cara (1 documento cada vez)
- 8 Cuando la cuchilla no corte limpiamente reemplácela

Limitaciones de corte

- Extraiga las grapas, clips de papel, etc. antes de cortar.
- No corte láminas metálicas, láminas que contengan vidrio, etc.
- No corte más hojas de las que permita la capacidad.
- No transporte la guillotina sujetándola por el mango de la cuchilla de corte.
- La hoja está afilada. No toque el borde.
- Chequee los ajustes de la cuchilla y la guía de corte habitualmente.

Mantenimiento

No intente reparar la máquina por sí mismo. Si su cizalla está en garantía llévela al punto de venta para su reparación o cambio. Si su cizalla no está en este período de garantía consulte a su suministrador para indicarle el procedimiento a seguir.

Para reemplazar la guía de la cuchilla

- 1 Deslice la guía al centro de la guía de corte de la marca de 15cm **A**.
- 2 Abra la guía de corte cuidadosamente y retire la guía antigua. Ajuste la nueva guía. Sus dedos no tocarán la cuchilla **B**.
- 3 Utilice únicamente accesorios originales del fabricante.

Garantía

El funcionamiento de esta máquina está garantizado durante 2 años desde la fecha de compra bajo una utilización normal. Durante el período de garantía, Rexel reparará o sustituirá a su criterio la máquina defectuosa sin coste alguno. Los defectos debidos a una mala utilización o a un uso con otra finalidad no quedan cubiertos bajo esta garantía. Se requerirá prueba de la fecha de compra.

Las reparaciones o modificaciones realizadas por personas no autorizadas por Rexel invalidarán la garantía. Nuestro objetivo es que nuestros productos funcionen según las especificaciones indicadas. Esta garantía no afecta a los derechos legales que los consumidores tengan bajo la legislación nacional vigente sobre la venta de artículos.

Registre este producto en línea en www.rexeleurope.com

Technische gegevens

Model	SmartCut™ A100	SmartCut™ A200
Artikel nummer	2101961	2101962
Snijcapaciteit (80 grams papier)	1-5 vel	1-5 vel
Snijplateau-verdeling	Centimeters en inches	Centimeters en inches
Snijlengte	300mm	300mm

- 1 Behuizing Mes
- 2 Transparante aandruklineaal met cm en inch verdeling
- 3 Rasterverdeling voor nauwkeurig snijden
- 4 Snijkop met keuzemogelijkheid uit drie snijmanieren en rubber grip
- 5 Gegolfd
- 6 Recht
- 7 Vouwlijn
- 8 Het venster in de snijkop laat zien welke snijmanier gekozen is
- 9 Probeer ook de andere snijkop: microperforatie, recht snijden en vouwlijn maken (Product code 2101982)



OPMERKING: Gelieve deze informatie over het veilig werken met de rolsnijmachine steeds te bewaren.



OPMERKING: Opgepast scherp mes - raak de rand van het mes niet aan.



OPMERKING: Scherp toezicht is vereist wanneer dit product wordt gebruikt in de buurt van kinderen.

Bediening van de rolsnijder

- 1 Plaats de rolsnijder op een vlak, stabiel oppervlak, zoals een tafel of een bureel.
- 2 Beweeg de snijkop naar willekeurig welk uiteinde van de snijlineaal
- 3 Door de snijkop een slag te draaien maakt u een keuze uit de drie verschillende snijmanieren
- 4 Plaats het te snijden materiaal op de gewenste positie met behulp van de transparante papieraanleg en houd het materiaal stevig op zijn plaats terwijl u snijdt. U kunt het rooster met de maataanduidingen gebruiken om het materiaal goed te plaatsen.
- 5 U kunt zowel van links naar rechts als van rechts naar links snijden. Het snijden gebeurt door met één hand de snijkop in te duwen en in de gewenste richting te bewegen.
- 6 Duw het mes nooit terug omhoog. U moet steeds bovenaan beginnen met snijden.
- 7 Met deze snijmachine kunt u ook geplastificeerde documenten snijden (geplastificeerd met een hoes van max. 250 micron). NB. maximaal 1 vel tegelijk snijden.
- 8 Wanneer het mes niet meer goed snijdt, vervang de meskop.

Voorzorgen bij het snijden

- Verwijder nietjes, paperclips, enz. voor het snijden.
- Snijd nooit metalen film, film waar glas in zit, enz.
- Snijd nooit meer dan de snijcapaciteit toelaat.
- Draag de rolsnijder nooit bij de houder van het snijmes.
- Opgepast scherp mes – raak de rand van het mes niet aan.
- Gebruik de rolsnijmachine altijd met twee handen en op een vlakke, stabiele ondergrond.
- Verifieer regelmatig de bevestiging van de snijkop en de aandruklineaal.

Service

Probeer nooit zelf onderhoud of reparatie aan de machine uit te voeren. Mocht de machine onderhoud of reparatie nodig hebben binnen de garantieperiode, ga dan terug naar uw verkooppunt. Valt de machine niet meer onder garantie, neem dan contact op met een Rexel dealer voor verdere informatie.

Het vervangen van de meskop

- 1 Schuif de meskop naar het midden van de aandruklineaal (waar 15 cm aangegeven staat) **A**.
- 2 Duw voorzichtig de beide helften van de aandruklineaal iets uit elkaar. Haal de gebruikte meskop er tussen uit. Doe de nieuwe meskop op dezelfde manier tussen de twee helften van de aandruklineaal. Op deze manier komen uw handen niet in contact met het mesblad **B**.
- 3 Gebruik alleen door de leverancier goedgekeurde accessoires.

Garantie

De werking van deze machine is gegarandeerd voor 2 jaar vanaf de datum van aankoop, afhankelijk van normaal gebruik. Binnen de garantieperiode zal Rexel ter eigen beoordeling de defecte machine gratis repareren of vervangen. Defecten als een gevolg van verkeerd gebruik of gebruik voor ongeschikte doeleinden zijn niet gedekt onder de garantie. Bewijs van datum van aankoop zal vereist worden. Reparaties of

veranderingen uitgevoerd door niet door Rexel geautoriseerde personen zullen de garantie ongeldig maken. Wij streven ernaar te verzekeren dat onze producten voldoen aan de vastgelegde specificaties. Deze garantie heeft geen invloed op de wettelijke rechten van consumenten onder de toepasbare nationale wetgeving die de verkoop van goederen regelt.

Registreer dit product online op www.rexeleurope.com

Specifikationer

Modell	SmartCut™ A100	SmartCut™ A200
Artikelnummer	2101961	2101962
Max antal ark – 80gr/m ²	1-5 ark	1-5 ark
Storleks guide	Tum och centimeter	Tum och centimeter
Skärlängd	300mm	300mm

- 1 Knivhållaren
- 2 Transparent skär guide och linjal
- 3 Inställningslinjer för exakthet
- 4 3-blads visare med gummigrepp
- 5 Vågigt
- 6 Rakt
- 7 Skårning
- 8 Fönster som visar vilken skärstil som är vald
- 9 Prova gärna perforerings, rakt och skårbladvisare också (Product code 2101982)



NOTERA: Behåll denna information ang säkerhetsinstruktioner på denna pappers trimmer.



FÖRSIKTIGHET: Sharp Blade – rör inte vid knivegg



FÖRSIKTIGHET: En vuxen ska alltid finnas med om enheten används där det finns barn.

Användning

- 1 Placera trimmern på ett plant och stabilt underlag.
- 2 För skär knoppen till den ena eller andra sidan av linjalen
- 3 Välj skär stil genom att vrida på knoppen.
- 4 Placera materialet som ska trimmas/ skäras i önskad position med hjälp av den transparenta guiden och håll materialet med vänster hand. Använd rutmönster och/eller skalan för att placera materialet på bästa sätt.
- 5 Du kan skära i bägge riktningarna genom att trycka ned den monterade skär knoppen med höger hand.
- 6 Utför inte någon returtripp med skärbladet. Börja alltid skära från toppen/ skyddsanordningen av skärmattan.

Restriktioner vid skärning

- Avlägsna gem, häftklamrar etc före skärning.
- Skär inte metallfilm-/folie etc, film/ material som innehåller glas, etc.
- Skär inte mer än skärkapaciteten medger.
- Bär inte trimmern genom att hålla på/i skärhuvudet/ handtaget.
- Använd alltid trimmern med bägge händerna och på ett stabilt underlag.
- Sharp Blade – rör inte vid kniveggen
- Kontrollera att knivbladet och skydds skärskenan är ordentligt fästa vid olika tidpunkter.

Service

Reparera inte produkten på egen hand. Om skärmaskinen har en giltig garanti gå tillbaka till inköpsstället för byte eller reparation. Om skärmaskinen inte längre har en giltig garanti och behöver repareras, vänligen kontakta leverantören.

För att ersätta knivhållaren

- 1 För hållaren till mitten av skärguiden vid 15 cm markeringen **A**.
- 2 Öppna skärguiden något och ta bort den använda hållaren. Knäpp in den nya hållare. Dina fingrar kommer inte att röra kniven **B**.
- 3 Använd endast tillbehör som är godkända av tillverkaren.

Garanti

Apparaten garanteras fungera i 2 års från inköpsdatumet om den används normalt. Rexel reparerar eller ersätter felaktiga apparater, efter egen bedömning, utan kostnad inom garantiperioden. Garantin utesluter fel som uppstått till följd av felaktig användning eller användning i andra syften än det som beskrivits.

Bevis för inköpsdatum krävs. Garantin gäller inte om apparaten har reparerats eller modifierats av personer som inte är auktoriserade av Rexel. Det är vårt mål att garantera att våra produkter fungerar enligt de specifikationer som angivits. Denna garanti påverkar inte dina lagstadgade rättigheter.

Registrera produkten online på www.rexeleurope.com

Especificações

Modelo	SmartCut™ A100	SmartCut™ A200
Product code	2101961	2101962
Capacidade de folhas – 80 gr./m ²	1 – 5 folhas	1 – 5 folhas
Guia de papel	Polegadas e centímetros	Polegadas e centímetros
Largura de corte	300mm	300mm

- 1 Estrutura da Lâmina
- 2 Guia e régua de corte transparente
- 3 Guia de alinhamento em quadriculado
- 4 Suporte com três lâminas
- 5 Ondulado
- 6 Corte recto
- 7 Dobrado
- 8 A janela mostra o tipo de corte seleccionado
- 9 Experimente também o perfurador, corte recto e dobrado (Product Code 2101982)



NOTA: Conserve esta informação relacionada com o funcionamento desta guilhotina de papel.



NOTA: Lâmina Afiada - não toque o fio da lâmina.



NOTA: É necessária uma vigilância rigorosa se o aparelho for utilizado perto de crianças.

Funcionamento da guilhotina

- 1 Coloque a guilhotina numa superfície estável e plana, como uma mesa.
- 2 Deslize o suporte da lâmina para ambos os lados da régua.
- 3 Selecciona o tipo de corte girando o suporte.
- 4 Coloque o material a cortar na posição pretendida utilizando a guia de papel transparente e suporte firmemente o material com a mão esquerda enquanto corta. Para o acerto do papel pode-se utilizar o quadriculado da escala. lâmina. Comece sempre a cortar a partir da parte superior.
- 5 Pode cortar em ambas as direcções deslizando o dispositivo de corte com a mão direita
- 6 Não efectue o corte de retorno de ida e volta com a lâmina. Comece sempre a cortar a partir da parte superior.
- 7 A cisalha pode cortar documentos (80 gms) plastificados com bolsas de plástico até 250 micron de cada face (1 documento de cada vez)
- 8 Quando a lâmina não corta perfeitamente, substituir a mesma

Limitações de corte

- Retire agrafos, clips metálicos, etc. antes de cortar.
- Não corte metal, películas que contenham vidro, etc.
- Não corte mais folhas do que a capacidade permitida.
- Não transporte a guilhotina suspensa pelo manípulo do punho da lâmina de corte.
- Utilize sempre a cisalha com ambas as mãos e sobre uma base estável.
- Lâmina Afiada - não toque o fio da lâmina.
- Controle os ajustes da lâmina e da guia de corte frequentemente.

Manutenção

Não tente realizar pessoalmente operações de assistência nem reparação na Cisalha. Se sua Cisalha esta na Garantia, retorne-a ao ponto de venda para assistência. Se a Cisalha não esta na pela garantia e necessita reparação ou substituição, Por favor contacte um representante de assistência Rexel para ajuda.

Para trocar a lâmina do rolete

- 1 Deslize o bloco para o centro da guia de corte até à marca de 15cm **A**.
- 2 Abra o suporte da lâmina com muito cuidado e retire a antiga. Ajuste a nova lâmina. Os seus dedos não devem de tocar na lâmina **B**.
- 3 Utilize exclusivamente acessórios originais do fabricante.

Garantia

O funcionamento desta máquina é garantido por 2 anos, a partir da data de compra, em condições normais de utilização. Durante o prazo de garantia, a Rexel poderá, ao seu critério, reparar gratuitamente ou substituir a máquina defeituosa. Defeitos causados por uma utilização incorrecta ou inapropriada não estão cobertos pela garantia. Será exigida a prova da data de compra. Reparações

ou alterações realizadas por pessoal não autorizado pela Rexel anulam a garantia. É nosso objectivo assegurar que os nossos produtos funcionem em conformidade com as especificações indicadas. Esta garantia não afecta os direitos dos consumidores estabelecidos pela legislação nacional referente à venda de bens.

Registe este produto on-line em www.rexeleurope.com

Dane techniczne

Model	SmartCut™ A100	SmartCut™ A200
Kod produktu	2101961	2101962
Ilość ciętych kartek - 80g/m ²	1-5 kartek	1-5 kartek
Miara rozmiarów	Centymetry cale	Centymetry cale
Długość cięcia	300mm	300mm

- 1 Obudowa ostrza
- 2 Przezroczysta prowadnica-linijka i przymiar cięcia
- 3 Siatka linii dla precyzji cięcia
- 4 3-y ostrzowy nóż z gumowym uchwytem
- 5 Fala
- 6 Prosto
- 7 Zagięcie
- 8 Okno pokazujące wybrany styl cięcia
- 9 Wypróbuj falowe cięcie, oraz prosty i zaginający nóż (Product code 2101982)



UWAGA: Ze względów bezpieczeństwa należy zachować powyższą informację.



UWAGA: Nie dotykaj krawędzi ostrza.



UWAGA: Należy zachować szczególną ostrożność, jeśli w pobliżu urządzenia znajdują się dzieci.

Obsługa gilotyny

- 1 Umieścić gilotynę na stabilnej, płaskiej powierzchni takiej jak stół czy biurko.
- 2 Przesuń przycisk ustawienia noża do dowolnego końca prowadnicy.
- 3 Wybierz sposób cięcia przez obrót przycisku.
- 4 Posługując się przezroczystą prowadnicą umieścić przycinany materiał w odpowiednim położeniu. Podczas cięcia należy przytrzymać papier lewą ręką.
- 5 Do wyrównania papieru można posłużyć się podziałką.
- 6 Można ciąć w obu kierunkach przez naciśnięcie i przesuwanie jedną ręką przycisku tnącego.
- 7 Nie wykonywać ruchu powrotnego nożem. Cięcie należy zawsze zaczynać od góry.

Zalecenia dotyczące cięcia

- Przed przycięciem papieru należy usunąć z niego spinacze, zszywki itp.
- Nie wolno ciąć metalowych folii, folii zawierającej szkło itp.
- Nie wolno ciąć większej liczby arkuszy niż jest to możliwe.
- Nie wolno przenosić gilotyny trzymając ją za ostrze.
- Obsługa trimera powinna być zawsze dwuręczna na stabilnej podstawie lub stole.
- Nie dotykaj krawędzi ostrza.
- Proszę od czasu do czasu sprawdzać mocowanie noża rotującego i osłaniającej nóż listwy.

Serwis

Nie wolno samodzielnie serwisować ani naprawiać urządzenia. Jeśli przycinarka jest na gwarancji, należy oddać ją do punktu zakupu w celu wymiany lub naprawy. Jeśli przycinarka nie podlega już zwrotowi do punktu zakupu, a wymaga wymiany lub naprawy, aby uzyskać dalszą pomoc należy skontaktować się ze sprzedawcą.

Wymiana osłony noża

- 1 Przesunąć osłonę na środek przymiaru cięcia na znak 15 cm **A**.
- 2 Otworzyć delikatnie przymiar cięcia i usunąć zużytą osłonę. Zatrzasknąć nową osłonę. Twoje palce nie będą dotykać noża **B**.
- 3 Można używać części tylko zatwierdzone przez producenta.

Gwarancje

Udzielamy gwarancji na dwa lata pracy urządzania od daty zakupu pod warunkiem, że urządzenie będzie eksploatowane w sposób określony w instrukcji. W okresie objętym gwarancją Rexel naprawi lub wymieni wadliwe urządzenie według swojego uznania, nie pobierając za to żadnej opłaty. Niniejsza gwarancja nie obejmuje uszkodzeń wynikających z niewłaściwej eksploatacji urządzenia lub jego użycia niezgodnie z przeznaczeniem. Przy

składaniu reklamacji należy przedstawić dowód zakupu. Naprawy lub zmiany konstrukcyjne dokonane przez osoby nieupoważnione przez Rexel powodują utratę gwarancji. Dążymy do tego, by nasze produkty spełniały podane specyfikacje. Niniejsza gwarancja nie narusza w niczym praw przysługującym konsumentom na mocy odpowiedniego prawa krajowego określającego zasady sprzedaży towarów.

Prosimy o zarejestrowanie produktu na stronie internetowej www.rexeleurope.com

Технические Характеристики

Модель	SmartCut™ A100	SmartCut™ A200
Код изделия	2101961	2101962
Количество листов 80g/m ²	1-5 листов	1-5 листов
Указатели форматов	Дюймы и сантиметры	Дюймы и сантиметры
Длина прирезки	300mm	300mm

- 1 Режущая головка
- 2 Прозрачная направляющая планка и линейка
- 3 Фиксирующая решетка для точности
- 4 3 лезвия с резиновым зажимом
- 5 Волнами
- 6 Прямо
- 7 Беговка
- 8 В окне можно видеть выбранный стиль
- 9 Попробуйте поработать (Product code 2101982)



ПРИМЕЧАНИЕ: Сохраняйте эту информацию по безопасной эксплуатации данного резака для бумаги.



ПРИМЕЧАНИЕ: Не прикасайтесь к острой кромке ножа.



ПРИМЕЧАНИЕ: Необходимо вести тщательное наблюдение, когда данное изделие используется рядом с детьми.

Эксплуатация резака

- 1 Установите резак на устойчивую, ровную поверхность типа обычного письменного стола.
- 2 Плавно передвигайте ручку, вращающую лезвие в оба конца линейки.
- 3 Выберите стиль разреза путем поворота ручки.
- 4 Поместите предназначенный для резки материал в нужное положение при помощи направляющей из прозрачной бумаги и крепко придерживайте материал левой рукой при резке.
- 5 Для выравнивания материала можно использовать нанесенную сетку и шкалу.
- 6 Можно резать в обоих направлениях, плавно передвигая ручку прирезки правой рукой.
- 7 Не делайте обратных режущих движений. Всегда начинайте резку сверху.

Правила безопасности при резке

- Удалите скобы, скрепки для бумаги и т.п. до резки.
- Не режьте металлическую фольгу, стеклосодержащую фольгу и т.п.
- Не режьте больше листов, чем это позволяет характеристиками резака.
- Не переносите резак, взявшись за ручку.
- Резак всегда должен находиться на прочной основе или на столе, работать на нем необходимо двумя руками.
- Не прикасайтесь к острой кромке ножа.
- Проверяйте время от времени крепежи на вращающемся лезвии и сохранность направляющих ограничителей.

Обслуживание

Не обслуживайте и не ремонтируйте изделие самостоятельно. Если срок гарантии на резак еще не истек, верните его по месту приобретения для замены или ремонта. Если период, в течение которого резак можно вернуть, уже истек, но резак нужно заменить или отремонтировать, обратитесь за помощью к поставщику.

Чтобы заменить контейнер с лезвием

- 1 Плавно переместите контейнер к центру направляющей планки, к отметке 15 см **A**.
- 2 Осторожно откройте направляющую планку и извлеките использованный контейнер. Вставьте новый контейнер. Ваши пальцы не должны касаться лезвия **B**.
- 3 Используйте только те комплектующие, качество которых подтверждено производителем.

Гарантия

Работа настоящей машины гарантируется в течение двух года с даты покупки при условии нормального использования. В течение гарантийного срока Rexel по своему собственному усмотрению бесплатно отремонтирует или заменит неисправную машину. Неисправности, возникшие в результате неправильного применения или использования для ненадлежащих целей, не покрываются гарантией. Потребуется представить доказательство даты покупки. Ремонт

или изменения, произведенные лицами, не уполномоченными на это Rexel, сделают гарантию недействительной. Мы стремимся обеспечить, чтобы наши изделия работали в соответствии с указанными техническими требованиями. Настоящая гарантия не влияет на законные права, которые потребители имеют согласно применимому национальному законодательству, регулирующему продажу товаров.

Информация о данном изделии находится на сайте www.rexeleurope.com

Technická specifikace

Model	SmartCut™ A100	SmartCut™ A200
Kód výrobku	2101961	2101962
Řezací kapacita 80 g/m ²	1-5 listů	1-5 listů
Měřítko	Metrické/palcové	Metrické/palcové
Délka řezu	300mm	300mm

- 1 Kryt čepele
- 2 Průhledné vodítko a pravítko.
- 3 Vyrovnávací mřížka pro přesný řez.
- 4 Trojitý nůž s měničem a pryžovým hmatníkem.
- 5 Vlnka
- 6 Rovný
- 7 Rýha pro ohyb
- 8 Okénko ukazuje zvolený styl řezu.
- 9 Vyzkoušejte také vlnku, řez a rýhování pro ohyb (Product code 2101982)



POZNÁMKA: Prosíme, uchovejte tyto informace týkající se bezpečného provozu této řezačky na papír



POZNÁMKA: Nedotýkejte se ostří bříty.



POZNÁMKA: V přítomnosti dětí je při laminování třeba dbát zvýšené opatrnosti.

Obsluha řezačky

- 1 Umístěte řezačku na pevný, rovný povrch například na desku nebo na stůl.
- 2 Přesuňte jezdec nože k jednomu konci pravítka.
- 3 Zvolte styl řezu otočením jezdce.
- 4 Umístěte řezaný materiál v požadované poloze s použitím průhledného vodítka papíru a držte materiál během řezání bezpečně na místě levou rukou. Pro vyrovnání je možno použít vzoru mřížky a měřítka.
- 5 Můžete řezat v obou směrech stlačením jezdce.
- 6 Nikdy se řezačkou nevracejte zpět. Vždy začínejte řez shora.

Omezení při řezání

- Před řezáním odstraňte kancelářské a drátěné sponky atd.
- Neřezejte kovové fólie, fólie obsahující sklo atd.
- Neřezejte více listů, než dovoluje kapacita řezačky.
- Nepřenášejte řezačku za držadlo řezné čepele.
- Se řezačkou pracujte vždy oběma rukama a na stabilním podkladu.
- Nedotýkejte se ostří bříty.
- Občas zkontrolujte uchycení kotoučového nože.

Servis

Nepokoušejte se řezačku sami opravovat. Pokud je výrobek ještě v záruce, obraťte se na prodejce, který zajistí výměnu či opravu. Pokud řezačka v záruční době již není, kontaktujte dodavatele.

Výměna řezacího nože

- 1 Posuňte řezací nůž ke středu na vyznačený bod 15 cm **A**.
- 2 Otevřete nosič řezacího nože a vyměňte použitý nůž za nový. Nedotýkejte se ostří nože **B**.
- 3 Používejte pouze příslušenství, které je schváleno výrobcem.

Záruka

Provoz tohoto stroje je za předpokladu standardního způsobu používání zaručen po dobu dvou let od data zakoupení. V průběhu záruční doby bude společnost Rexel bezplatně provádět opravy stroje nebo podle vlastního uvážení rozhodne o výměně vadného stroje. Tato záruka se nevztahuje na závady způsobené nesprávným zacházením nebo používáním k nevhodným účelům. Bude požadováno předložení dokladu o datu zakoupení.

Opravy nebo úpravy provedené osobami, které k tomu nebyly Rexel oprávněny, budou mít za následek ztrátu platnosti záruky. Naším cílem je, aby byla zajištěna funkce našich výrobků v souladu s uvedenými specifikacemi. Tato záruka neovlivňuje zákonná práva, která pro spotřebitele vyplývají z příslušné národní legislativy upravující podmínky prodeje zboží.

Tento výrobek si můžete zaregistrovat online na www.rexeleurope.com

Műszaki leírás

Modell	SmartCut™ A100	SmartCut™ A200
Termékszám	2101961	2101962
Lapkapacitás - 80g/m ²	1-5 lap	1-5 lap
Vonalzó beosztása	hüvelykbe és centiméterben	hüvelykbe és centiméterben
Vágási hosszúság	300mm	300mm

- 1 Fedett vágókések
- 2 Átlátszó vágó-vezeték és (leszorító) vonalzó
- 3 Pontosságot biztosító vezető recézés
- 4 3 gumírozott körkés
- 5 Hullámos
- 6 Egyenes
- 7 Szaggatott
- 8 Ablak, a választott vágási stílus ellenőrzésére
- 9 Próbálja ki perforátorát, az egyenesen és a szaggatottan vágó pengéivel is (Product code 2101982)



MEGJEGYZÉS: Kérjük, hogy a papírvágógép biztonságos működtetése érdekében őrizze meg a használati utasítást!



MEGJEGYZÉS: Vigyázat a kés éles - ne érjen a kés éléhez.



MEGJEGYZÉS: Különösen ügyeljen arra, hogy a berendezés működtetése közben gyermekek is lehetnek a közelében!

A vágógép működtetése

- 1 Helyezze a vágógépet egy stabil, sima felületre, pl. munkaasztalra vagy íróasztalra.
- 2 Illessze a vágófejet a vezeték bármely végére.
- 3 Válassza ki a vágás stílusát a gomb elforgatásával.
- 4 Helyezze el a vágandó anyagot a kívánt helyzetbe - használja ehhez segítségül az átlátszó papírvezető sít - és tartsa erősen bal kézzel a vágás alatt. A mintarács és a fokbeosztás segítségére lehet az elhelyezésnél.
- 5 A vezetéken kézzel lenyomott és végig csúsztatott vágófej mindkét irányba mozgatva vág.
- 6 Ne használja a kést az ellenkező irányban. A vágást mindig legfelül kell kezdeni.

Fontos tudnivalók

- Vágás előtt távolítsa el a tűzőkapcsokat, gemkapcsokat, stb.
- Ne vágjon fémréteget, rétegelt üveget, stb.
- Ne vágjon több lapot egyszerre, mint amennyit a vágógép kapacitása megenged.
- A vágógépet soha ne szállítsa a vágófejnél fogva.
- A papírvágót mindig csak két kézzel, stabil felületen vagy asztallapon szabad használni.
- Vigyázat a kés éles - ne érjen a kés éléhez.
- Rendszeresen ellenőrizzük a forgópenge és a biztonsági vágósín rögzítéseit.

Karbantartás

A javítással vagy szervízzel ne próbálkozzon saját maga. Ha a trimmer még garanciális időn belül van, akkor forduljon az eladóhoz és ott kérje a javítást. Ha a trimmer még a visszacserelési időszakon belül van és javítást vagy cserét igényel, akkor forduljon a szállítójához segítségért.

A késcsúsztató gomb cseréje

- 1 Csúsztassuk a gombot a vezetősín közepe felé, a 15 cm-em jelig **A**.
- 2 Nyissuk fel kissé a vezetősínt, és vegyük le a használt gombot. Pattintsuk helyére az új gombot. A művelet közben ujjunk nem fog hozzáérni a pengéhez **B**.
- 3 Kizárólag a gyártó által jóváhagyott kiegészítőket használjuk.

Jótállás

Ezen berendezésre rendeltetésszerű használat mellett két év jótállást vállalunk. A jótállási időszak alatt a Rexel a saját mérlegelése után díjtalanul megjavítja vagy kicseréli a meghibásodott berendezést. A jótállás nem terjed ki a nem rendeltetésszerű használat során bekövetkezett hibákra. A jótállás érvényesítéséhez szükség van a vásárlást igazoló számlára.

A berendezésen végzett olyan javítások vagy változtatások, amelyeket a Rexel által nem jóváhagyott személy végzett, érvénytelenítik a jótállást. Célunk, hogy a termékeink a megadott körülmények között megfelelően működjenek. Ez a jótállás nem befolyásolja a vásárlók jogi lehetőségeit a kereskedelmi forgalomba kerülő termékekre vonatkozó érvényes törvények alapján.

A termék az interneten a következő címen regisztrálható: www.rexeleurope.com



ACCO Brands Europe
Oxford House
Aylesbury HP21 8SZ
United Kingdom

www.accoeuropa.com

Ref: A100-A200/6416
Issue: 1 (01/09)